

CARACTERÍSTICAS

CARGA MÁXIMA	250 kg
PESO EQUIPO	190 kg
PESO TOTAL EQUIPO (Contrapesos incluidos)	360 kg
ALTURA	1300 mm
ANCHO	620 mm
LONGITUD	1200 mm

- ✓ El equipo funciona autónomamente alimentado por las baterías que van incorporadas.
- ✓ Colocación precisa y exacta de cristales.
- ✓ Elevación eléctrica (ver gráfico).
- ✓ Brazo telescópico eléctrico extensible hasta 500 mm.
- ✓ Parrilla de ventosas basculante eléctrica de 180° y giratoria manual hasta 180°.
- ✓ Parrilla con giro lateral manual de 90° para pasar por puertas con carga.
- ✓ Desplazamiento lateral eléctrico de la carga con un recorrido total de 100 mm.
- ✓ Brazos laterales de estabilidad.
- ✓ Control electro-mecánico de seguridad para sobrecarga del equipo.
- ✓ Parrilla de ventosas con todos los platos ajustables.
- ✓ Superficie de agarre máxima de la parrilla de ventosas : 870 x 1390 mm.
- ✓ Superficie de agarre mínima de la parrilla de ventosas : 530 x 660 mm.
- ✓ Bomba de vacío refrigerada por aire y sin mantenimiento.
- ✓ Depósito de vacío con vacuometro incorporado.
- ✓ Máxima seguridad por la composición antideslizante de las ventosas utilizadas.
- ✓ Avisador acústico y luminoso de seguridad para nivel de vacío insuficiente.

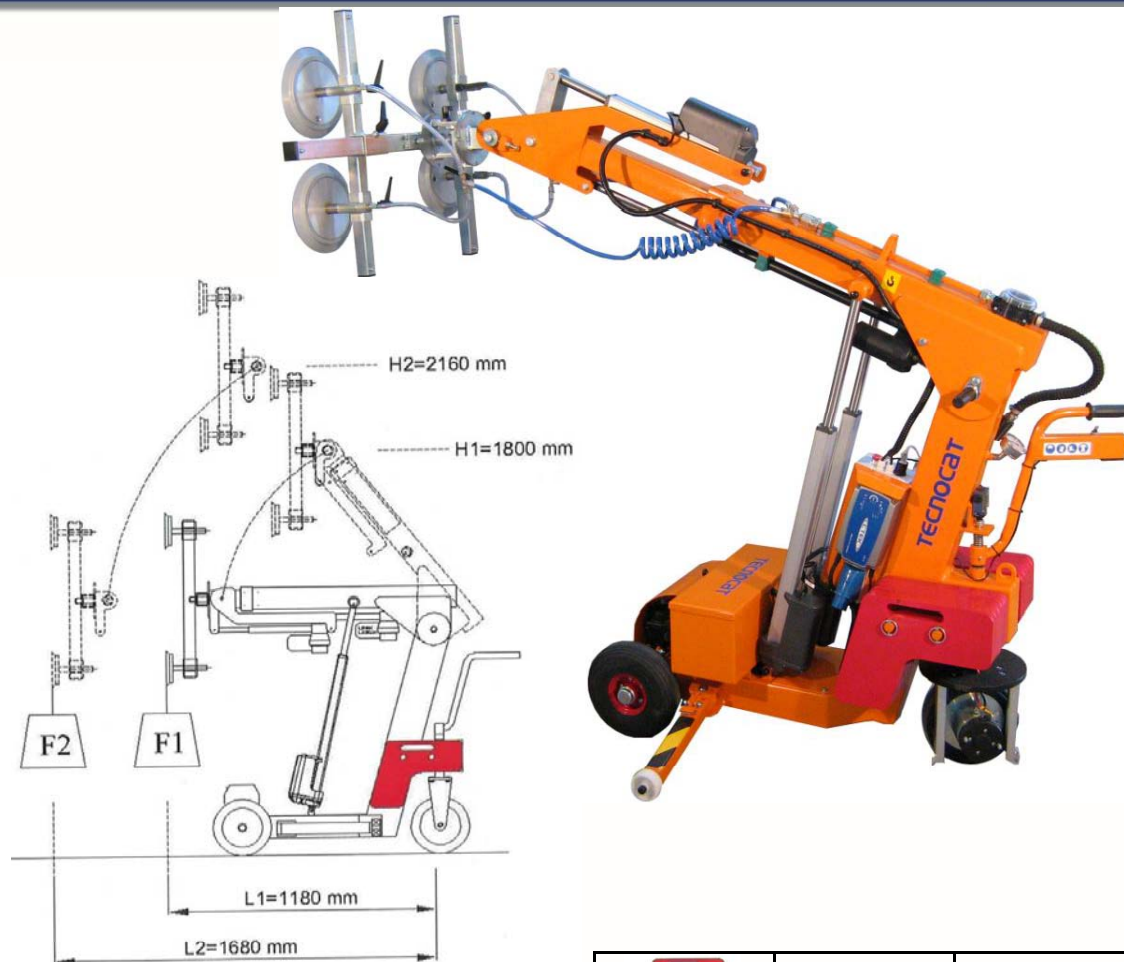

	F1	F2
4X	250 kg	60 kg
6X	250 kg	100 kg
8X	250 kg	140 kg
10X	250 kg	180 kg