

# VNI-GI

VNI-GI

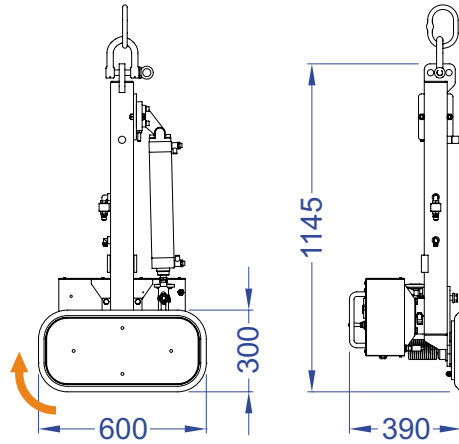

CAPACIDAD DE CARGA  
LOAD CAPACITY  
CAPACITÉ DE CHARGE  
CAPACIDADE DE CARGA

250 kg

SUPERFICIE DE AGARRE  
HOLDING SURFACE  
SURFACE DE PRISE  
SUPERFÍCIE DE AGARRAMENTO

600 x 300 mm

PESO DEL EQUIPO  
EQUIPMENT WEIGHT  
POIDS DE L'EQUIPEMENT  
PESO DO EQUIPAMENTO

40 kg



## EQUIPOS NEUMÁTICOS CON VENTOSAS

### CARACTERÍSTICAS

- Equipo giratorio 90° mediante sistema neumático.
- Sistema de vacío mediante venturi.
- Mando de doble accionamiento para soltar el vidrio
- Indicador luminoso para detectar nivel de vacío y presión de entrada insuficiente
- Indicador acústico para nivel de vacío insuficiente.

### OPCIONALES

- Si el equipo se suministra con un polipasto TECNOCAT, los mandos pueden ir incorporados al panel de control del equipo (según necesidad del cliente).

### APLICACIONES

Equipo compacto muy ligero para trabajos en taller. Ideal para solucionar la manipulación de vidrio en las entradas y salidas de líneas de procesamiento donde se trabaje en vertical, por ejemplo: líneas de fabricación de vidrio cámara (UVAs), acristalamiento de ventanas en vertical, líneas de aristado, etc.



## PNEUMATIC EQUIPMENTS WITH SUCKERS

### CHARACTERISTICS

- Rotating equipment 90° by way of a pneumatic system.
- Vacuum system by means of Venturi Pump.
- Dual drive control for releasing the glass.
- Luminous safety warning signal for detecting insufficient input pressure and vacuum level
- Acoustic safety warning signal for an insufficient vacuum level.

### OPTIONS

- If the equipment is supplied with a TECNOCAT hoist, the controls could be incorporated in the equipment control panel (depending on the clients' needs).

### APPLICATIONS

Compact and very light equipment for works in the workshop. Ideal for resolving the handling of glass at the entrances and exits of processing lines where work is carried out vertically; for example: IGU (Insulating Glass Unit) manufacturing lines, glazing of windows vertically, edging lines etc.



## EQUIPEMENTS PNEUMATIQUES À VENTOUSES

### CARACTERISTIQUES

- Equipement rotatif à 90° au moyen d'un système pneumatique.
- Système de vide par Venturi.
- Commande à double actionnement pour libérer le verre.
- Voyant lumineux pour la détection de niveau de vide et de pression d'entrée insuffisants.
- Avertisseur sonore signalant un niveau de vide insuffisant.

### OPTIONS

- Lorsque l'équipement est fourni avec un palan TECNOCAT, les commandes peuvent être incorporées au panneau de contrôle de l'équipement (selon les besoins du client).

### APPLICATIONS

Equipement compact et très léger pour les travaux en atelier, idéal pour s'acquitter des tâches liées à la manipulation du verre lors des entrées et des sorties des lignes de traitement sur lesquelles on travaillera en position verticale. Par exemple: lignes de fabrication de vitrage isolant (UVA), vitrage de fenêtres en position verticale, lignes de taille, etc.



## EQUIPAMENTOS PNEUMÁTICOS COM VENTOSAS

### CARACTERÍSTICAS

- Equipamento rotativo 90° mediante sistema pneumático.
- Sistema de vácuo mediante Venturi.
- Comando de accionamento duplo para libertar o vidro.
- Indicador luminoso para detectar nível de vácuo e pressão de entrada insuficientes
- Indicador acústico para nível de vácuo insuficiente.

### OPCIONAIS

- Se o equipamento for fornecido com um cadernal TECNOCAT, os comandos podem ser incorporados no painel de controlo do equipamento (de acordo com a necessidade do cliente).

### APLICAÇÕES

Equipamento compacto e muito leve para trabalhos na oficina, ideal para solucionar a manipulação de vidro nas entradas e saídas das linhas de processamento nos casos em que se trabalhe na vertical. Por exemplo: linhas de fabrico de vidro câmara (UVA's), enviaçramento de janelas na vertical, linhas de formação de arestas, etc.